

表面処理 TREATMENT 表面仕上 ROUGHNESS  
 カバー: ニッケルクロームメッキ

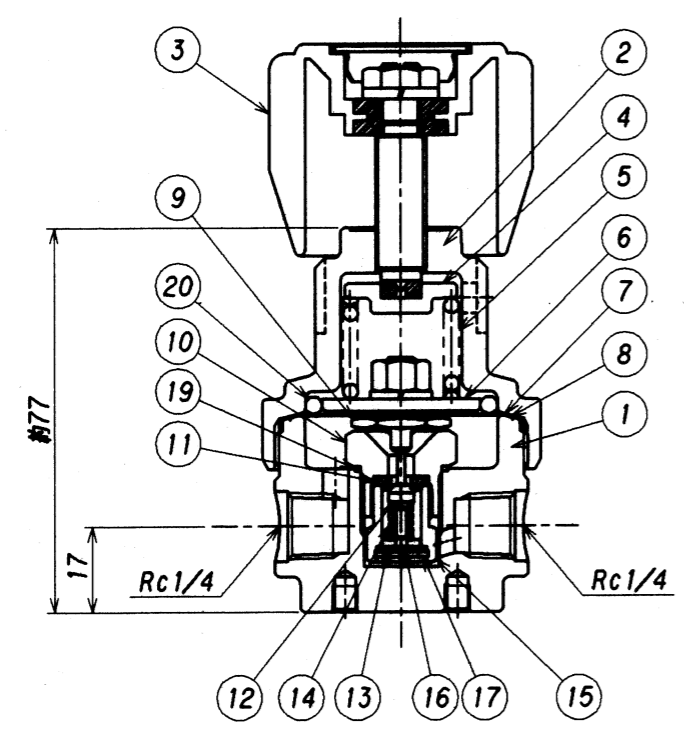
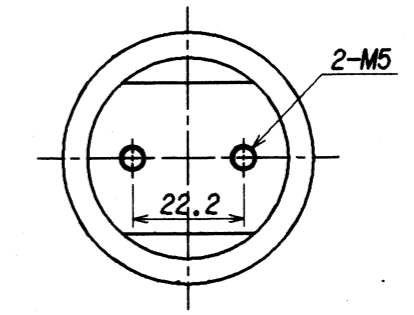
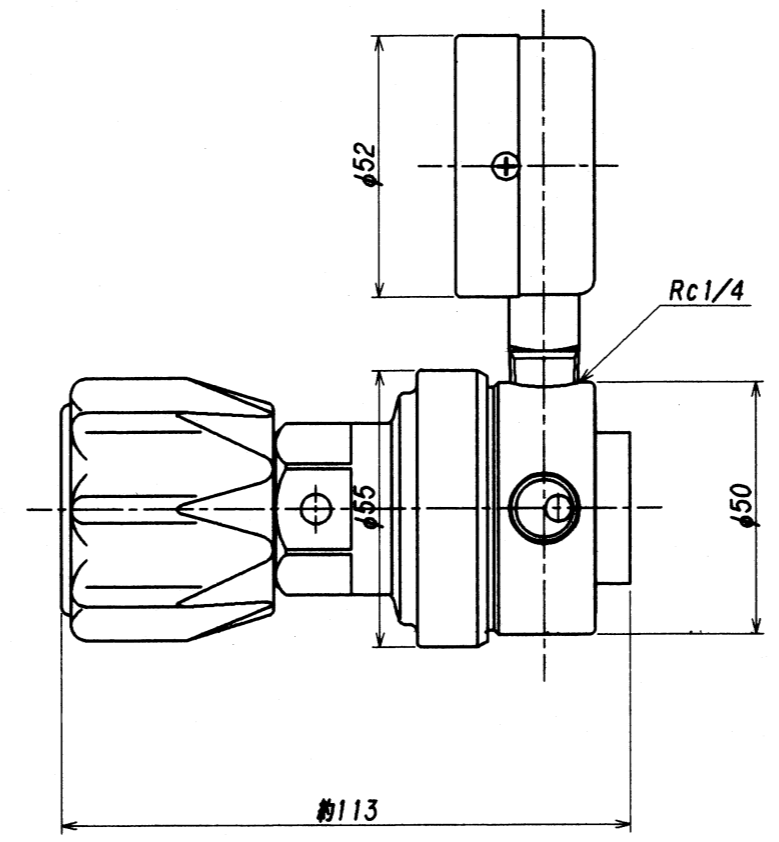
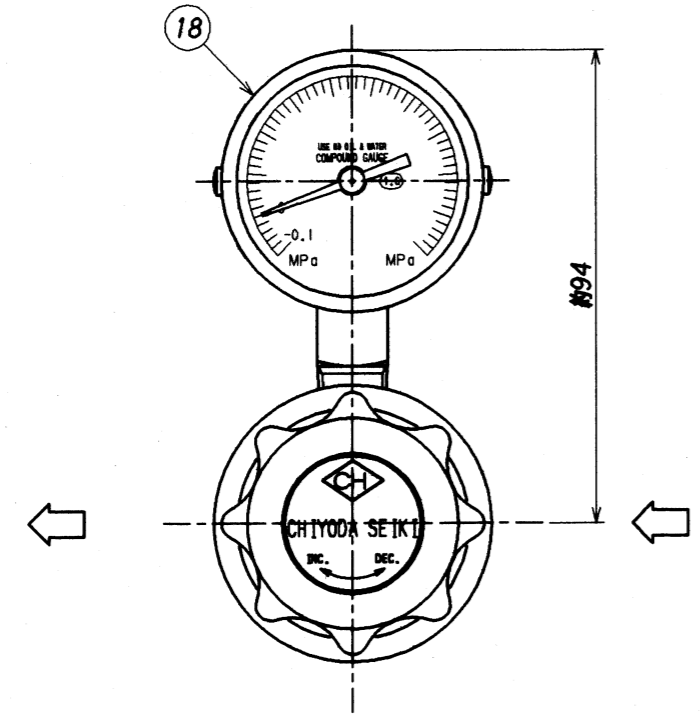

ITEM	NAME OF PARTS	MATERIAL	Q'TY	REMARKS
20	Oリング	NBR	1	P-32
19	シートパッキン	SUS316	1	
18	低圧力計	SUS316	1	禁油・禁水 Aφ50xR1/4
17	ストップリング	SUS316	1	
16	フィルター	SUS316	2	20μm, 50メッシュ
15	バックナット	SUS316	1	
14	バルスプリング	SUS316	1	
13	バルブガイド	SUS316	1	
12	バルブ	SUS316	1	
11	シートディスク	PCTFE(DAIFLON)	1	
10	シート	SUS316	1	
9	バルブ押シ	SUS316	1	
8	ガスケット	PTFE(TEFLON)	1	
7	ダイヤフラム	SUS316	1	
6	受圧板	C3604B	1	
5	調整スプリング	SWP	1	
4	スプリング押エ	C3604B	1	
3	押シネジハンドル	ABS, C3604B	1	
2	カバー	C3604B	1	
1	本体	SUS316	1	

3					承認 APPROVED	浪本	設備 PLAN	名称 TITLE	
2					検閲 CHECKED	澤谷			
1	D	計量法改正ニヨリ圧力計自修正。	1999.8.1.	NAKANURA	設計 DESIGNED	後出	材料 MATERIAL	数量 Q'TY	
	符号 SYM	理由 REASON	改訂内容 DESCRIPTIONS	改訂日 DATE	改訂者 CHECKED	承認者 APPROVED	作成日 DATE	1997. 8. 1	
	理由 REASON	A. 客先要求	B. 設計変更	C. 誤り訂正	D. その他		尺 寸 1:1.5	SCALE	
第三角法 THIRD ANGLE PROJECTION METHOD							株式会社千代田精機 CHYODA SEIKI Co., Ltd.	図番 DWG.No. SES-0500-2	単位 DIMENSION mm
								REV.	