

集合装置用調整器 (低圧用)

GS-200L (酸素・窒素・アルゴン・CO₂・LPG用) , / GS-200L-H (水素・ヘリウム用) シリーズ

MR (認定品)

1次=3.0MPa 以下+ 2次=0.2~1.0MPa

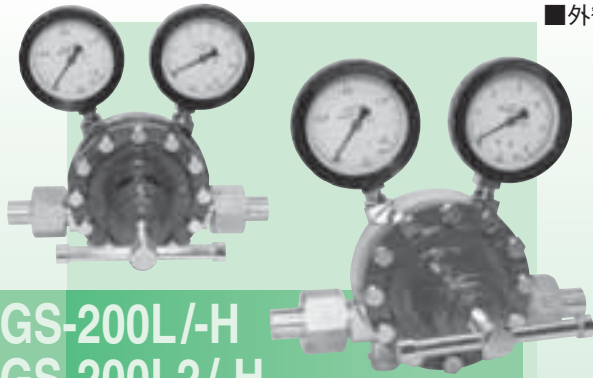

GS-200L/-H
GS-200L2/-H

■外観寸法図

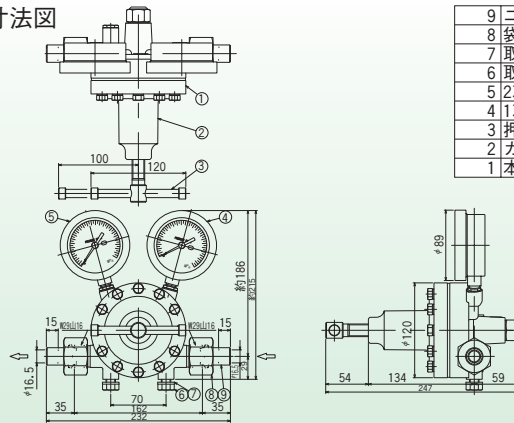

- 9 ニップル
- 8 袋ナット
- 7 取付ワッシャ
- 6 取付ボルトM12
- 5 2次圧力計
- 4 1次圧力計
- 3 押しネジハンドル
- 2 カバー
- 1 本体

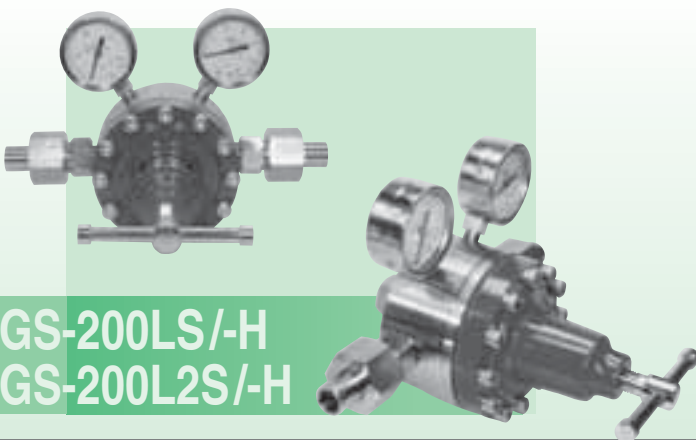

GS-200LS/-H
GS-200L2S/-H

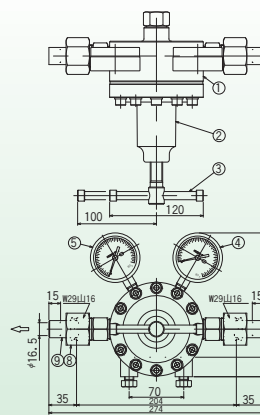

- 9 ニップル
- 8 袋ナット
- 7 取付台
- 6 取付ボルトM12
- 5 2次圧力計
- 4 1次圧力計
- 3 押しネジハンドル
- 2 カバー
- 1 本体

【GS-200L/ GS-200LS型 流量表】

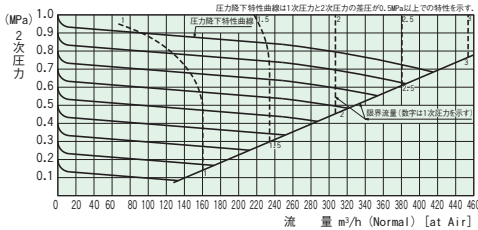

【GS-200L2/ GS-200L2S型 流量表】

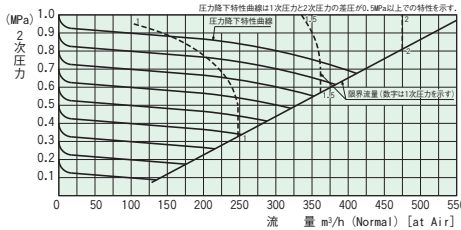

【GS-200L-H/ GS-200LS-H型 流量表】

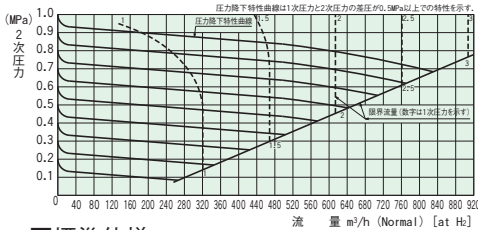

【GS-200L2-H/ GS-200L2S-H型 流量表】

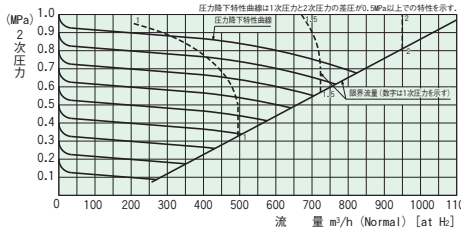

認定品仕様 - MRシリーズ

御注文時に下記項目をご指定下さい。

型式・流体名

右高圧/左高圧

1次/2次設計圧力

1次/2次圧力計

入口/出口継手形状

■標準仕様

型式	GS-200L-H	GS-200LS-H	GS-200L2	GS-200L2S	GS-200L2-H	GS-200L2S-H
認定品	MR-200L-H	MR-200LS-H	MR-200L2	MR-200L2S	MR-200L2-H	MR-200L2S-H
仕様	右高圧/左高圧		右高圧/左高圧		右高圧/左高圧	
適用ガス	H ₂ , He			O ₂ , N ₂ , Ar, CO ₂ , Air, C ₃ H ₈ 等		H ₂ , He
材質	本体 C3771B ダイヤフラム CR シート C3604B	SUS304 CR/テフロン SUS304	C3771B CR C3604B	SUS304 CR/テフロン SUS304	C3771B CR C3604B	SUS304 CR/テフロン SUS304
1次圧力調整	3.0MPa以下					
2次圧力調整	0.2~1.0MPa					
標準流量	460m ³ /h (標準状態 P2=0.5MPa・Hz/He)		280m ³ /h (標準状態 P2=0.5MPa・Air)		560m ³ /h (標準状態 P2=0.5MPa・Hz/He)	
1次圧力計	0~6MPa					
2次圧力計	0~1.6MPa					
使用温度	-10~+60℃					
標準接続	W29山16、φ16スリーブ付き					
出入口口オプション	R(オネジ), Rc(メネジ), フランジ, フランジ, 銅管差込ろう付用スリーブ, 各種差込溶接用スリーブ					
C値	1.23			1.90		
逃し弁設定圧力	1.3MPa		1.3MPa		1.3MPa	
質量	5.2kg/GS-200L			5.2kg/GS-200L2		

II
装置用圧力調整器