

B 装置・ライン/パネルマウント用圧力調整器

① 1段減圧式圧力調整器 (MAX.1次圧力:15.0MPa, 調整圧力:0.1~0.6MPa)

ハイセレクト・シリーズ

GHN-4, GHSN-4/GHSS-4...MR (認定品) シリーズ

II



**GHN-4
GHSN-4**

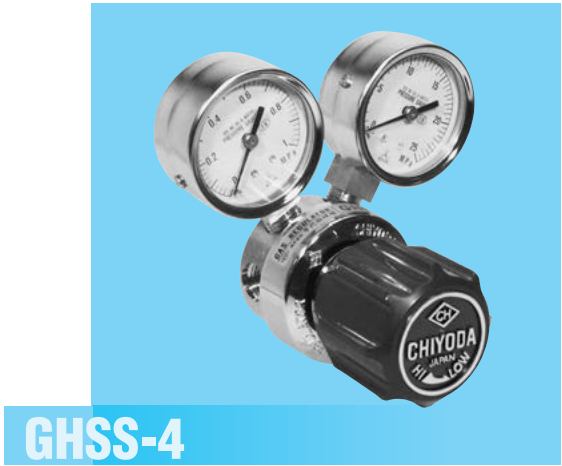
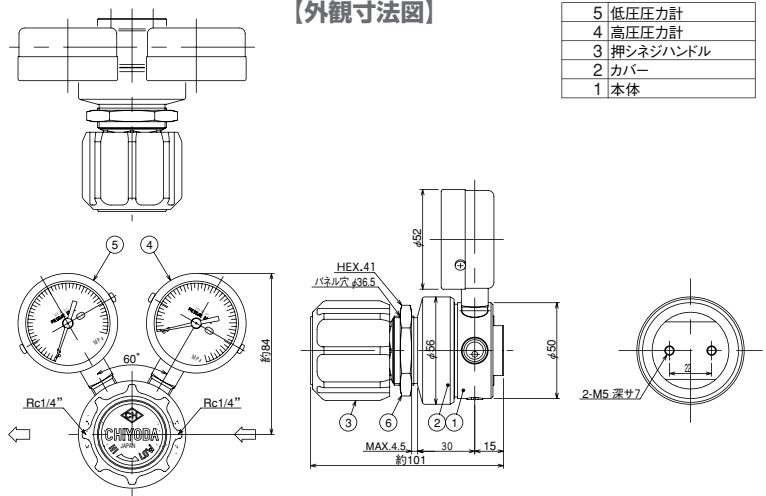

GHSS-4

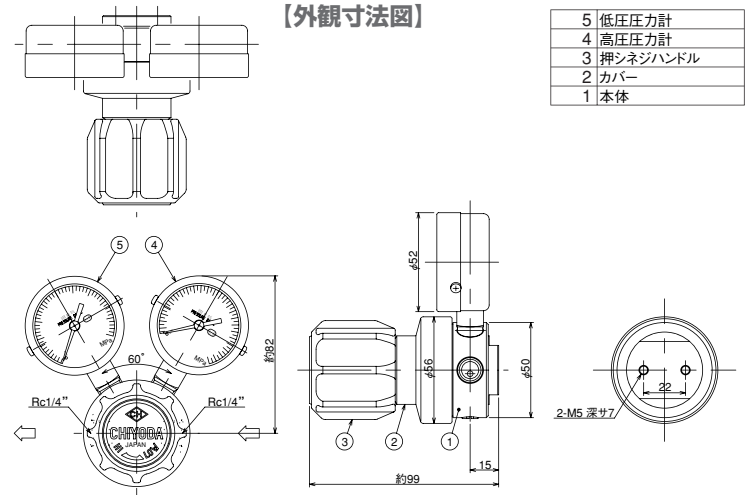

**【ハイ・セレクト調整器 流量表】
GHN-4/GHSS-4**

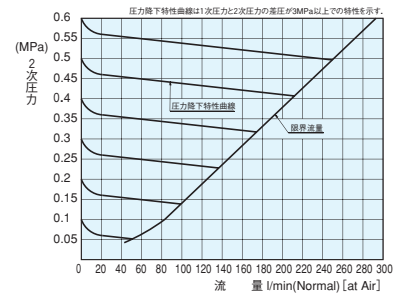

【標準仕様】

仕様		1段減圧式/装置・ライン用		
		GHN-4 MR-30	GHSN-4 MR-30-H	GHSS-4 MR-30S
適用ガス		Ar, N ₂ , O ₂ , Air等	He, H ₂	高純度ガス
材質	本体	C3771B	C3771B	SUS316
	ダイヤフラムシート	CR C3604B	SUS316 C3604B	SUS316 SUS316
1次圧力		15.0MPa以下 (認定品:20.0MPa以下)		
調整圧力		0.1~0.6MPa		
最大流量		100 l/min (標準状態)	200 (He, H ₂) l/min (標準状態)	100 l/min (標準状態)
1次圧力計		0~25MPa		
2次圧力計		0~1MPa		
入口接続		Rc1/4		
出口接続		Rc1/4		
C値			0.08	
質量		0.9kg		0.8kg

認定品仕様 - MRシリーズ

御注文時下記項目をご指定下さい

型式・流体名

1次/2次設計圧

1次/2次圧力計

入口/出口継手形状

I 一般工業ガス用
圧力調整器

II 分析用標準ガス・
理科科学機器用
圧力調整器

III 半導体用特殊材料ガス・
高純度・超高純度
キャリアガス用圧力調整器

IV 一般工業ガス
供給設備・機器

V 分析用標準ガス
供給設備・機器

VI 半導体用特殊材料ガス
高純度・超高純度
キャリアガス供給設備・機器

VII 大臣認定について

VIII 高圧ガスの法律

IX 参考資料