

フィン式蒸発器

NAVシリーズ(液化窒素・液化酸素・液化アルゴン用)

■概要

NAV蒸発器は、アルミニウム製フィンを用いた、極低温ガス用蒸発器です。
液化窒素、液化酸素、液化アルゴン、などの蒸発器として使用されます。

■外観寸法図

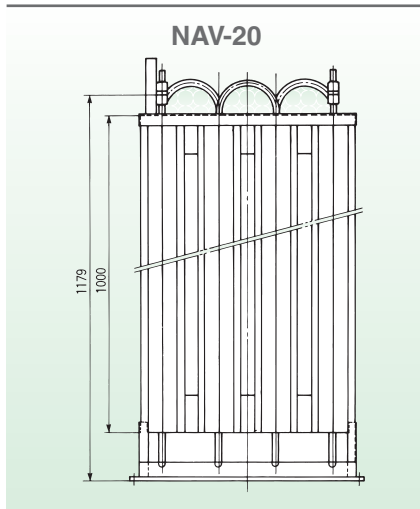
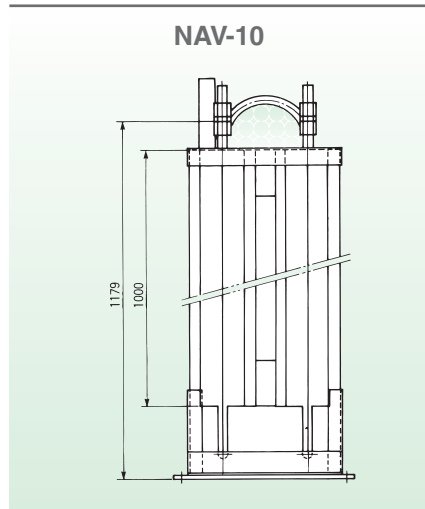

■標準仕様

型 式	NAV-10	NAV-20
気化能力	10m ³ /h (標準状態)	20m ³ /h (標準状態)
設計圧力	2.5MPa	
耐圧試験	3.8MPa	
気密試験	2.8MPa	
寸 法 D×W×H	255×320×1200	255×620×1200
質 量	17kg	30kg

III
供給の
設備の
機ガ
器ス

■オプション

2本立て切替ヘッダー

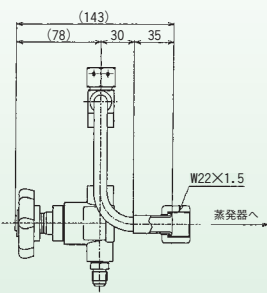
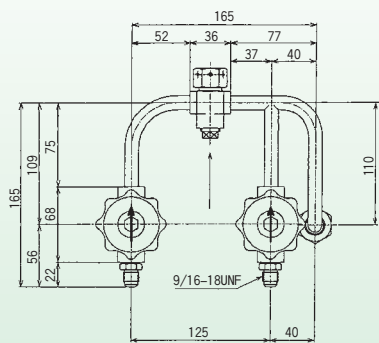

減圧弁セット

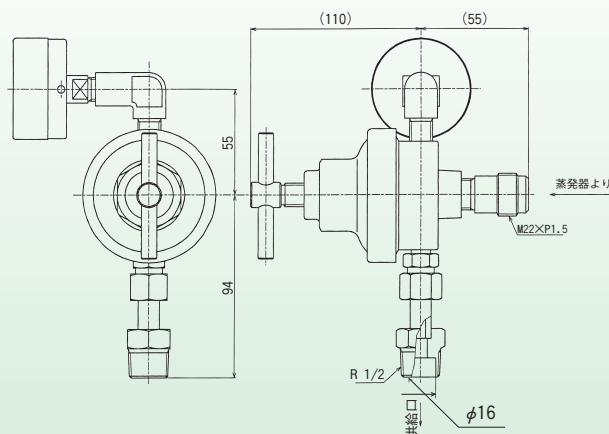

節約弁セット

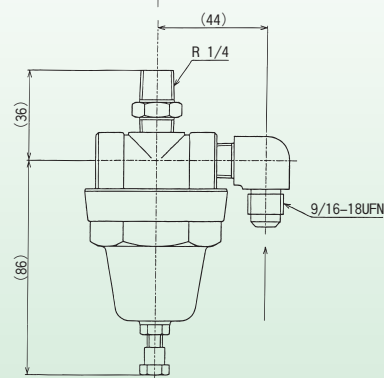

フレキホース

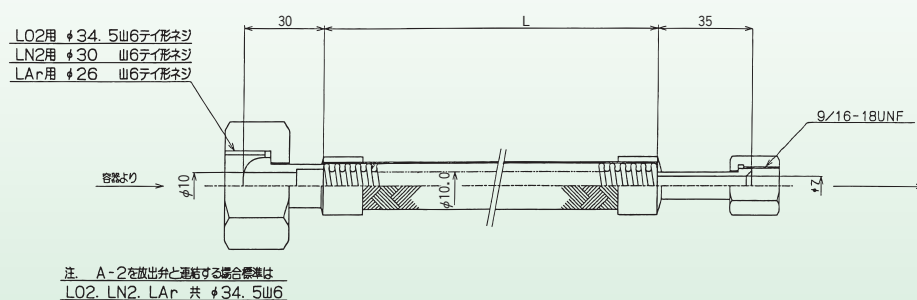

■高圧ガス特定設備

■その他、大流量タイプ…40m³/h

■高圧タイプ……………高圧 N₂-LGC容器用 (レーザー用) もご用意できますので、流量・圧力をご連絡下さい。